

dji OM 5

Instrukcja obsługi

V1.0 2021.08

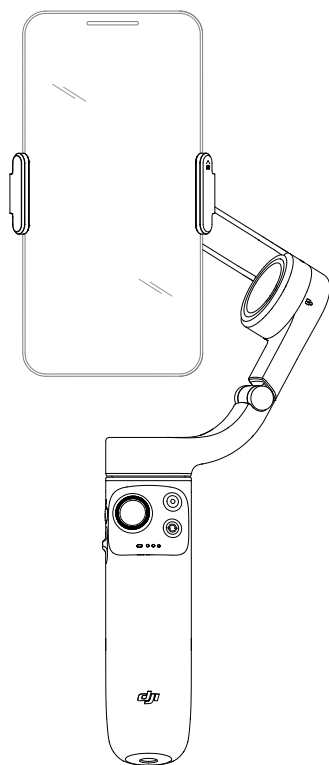

Korzystanie z instrukcji

Legenda

⚠ Ważne

💡 Wskazówki

Przed użyciem

Przeczytaj poniższe dokumenty przed użyciem DJI OM 5:

1. Wytyczne bezpieczeństwa
2. Skrócona instrukcja obsługi
3. Instrukcja



Zaleca się obejrzenie wszystkich filmów instruktażowych na oficjalnej stronie DJI (www.dji.com/om-5/video) lub w aplikacji DJI Mimo. Przed pierwszym użyciem zapoznaj się z wytycznymi dotyczącymi bezpieczeństwa oraz skróconą instrukcją obsługi. Więcej informacji można znaleźć w niniejszej instrukcji obsługi.

Pobierz aplikację DJI Mimo

Zeskanuj kod QR aby pobrać najnowszą wersję aplikacji DJI Mimo.



⚠ Wersja DJI Mimo dla systemu iOS jest kompatybilna z systemem iOS v12.0 i nowszym. Wersja DJI Mimo dla systemu Android jest kompatybilna z systemem Android v8.0 i nowszym.

Spis treści

Używanie instrukcji	2
Legenda	2
Przed użyciem	2
Pobierz aplikację DJI Mimo	2
Wstęp	4
Przegląd	4
Pierwsze kroki	5
Ładowanie	5
Mocowanie telefonu	5
Korzystanie z DJI OM 5	8
Funkcje przycisków i portów	8
Tryb pracy	11
Aplikacja DJI Mimo	12
Łączenie z aplikacją DJI Mimo	12
Widok z kamery	13
Aktualizacja oprogramowania	17
Jak zaktualizować	17
Przechowywanie	17
Specyfikacja	18

Wstęp

Wyposażony w 3-osiową stabilizację oraz wbudowany wysięgnik, ultralekki DJI OM 5 uwalnia pełen potencjał Twojego smartfona. Magnetyczna składana konstrukcja sprawia, że konfiguracja jest łatwiejsza niż kiedykolwiek, a transport i przechowywanie wygodne. DJI OM 5 może być obsługiwany zarówno w pionie jak i poziomie, a tryby pionowy, podwieszany, boczny i latarkowy pomogą Ci uchwycić idealne ujęcie. Przenieś swoje treści na wyższy poziom dzięki DJI Mimo z ActiveTrack 4.0, Hyperlapse, Timelapse, DynamicZoom i Pano. Zupełnie nowe ShotGuides dostarczają samouczki krok po kroku w zależności od scenariusza i pomagają stworzyć wideo, które możesz udostępnić w mediach społecznościowych.

Przeгляд

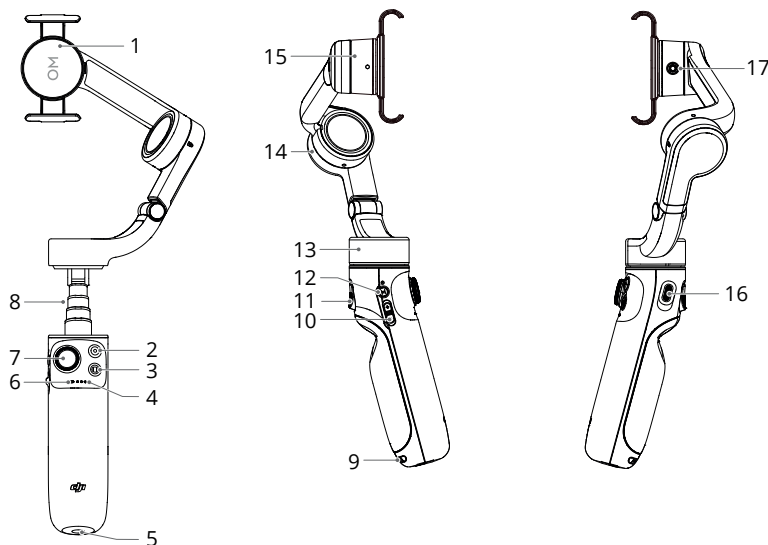

- | | |
|--|-----------------------------------|
| 1. Magnetyczna klamra do telefonu 2 | 10. Suwak sterujący powiększeniem |
| 2. Przycisk migawki/ nagrywania | 11. Spust |
| 3. Przycisk przełączania | 12. Włącznik/ przycisk M |
| 4. Wskaźniki poziomu naładowania baterii | 13. Silnik Pan |
| 5. Port 1/4"-20 UNC | 14. Silnik Tilt |
| 6. Wskaźnik stanu systemu | 15. Silnik Roll |
| 7. Joystick | 16. Port ładowania (USB-C) |
| 8. Wbudowany wysięgnik | 17. Otwór na śrubę M3×0,5 |
| 9. Otwór na smycz | |

Pierwsze kroki

Ładowanie

Aby naładować DJI OM 5, podłącz ładowarkę USB (niedołączona do zestawu) do portu ładowania za pomocą kabla zasilającego (w zestawie). Bateria jest w pełni naładowana, gdy wskaźniki poziomu naładowania baterii wyłączą się. Czas ładowania: 1,5 godzin (testowane w temperaturze otoczenia 25° C przy użyciu ładowarki 10W). Maksymalny czas pracy: 6 godzin (testowane przy wyważonym i stabilnie trzymanym gimbalu). Wartość ta powinna być traktowana jedynie jako punkt odniesienia)

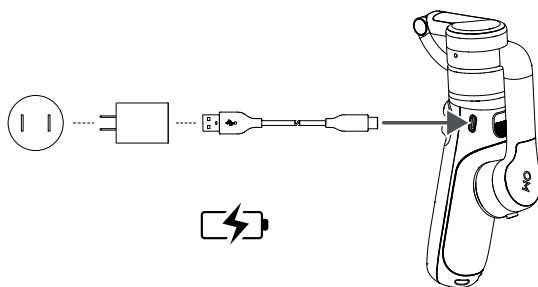

Mocowanie telefonu

1. DJI OM 5 jest złożony w opakowaniu. Rozłóż gimbal w sposób pokazany na rysunku.

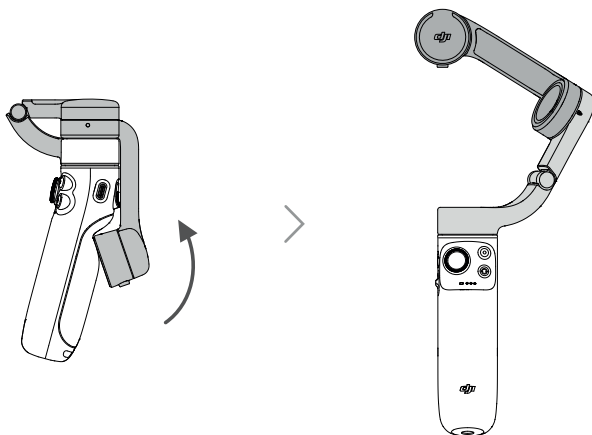

2. Zamocuj magnetyczny uchwyt na środku telefonu. Magnetyczną klamrę można rozciągnąć. Oznaczenie kamery powinno być skierowane w stronę kamery telefonu.
3. Wyrównaj znaki na klamrze i płytce montażowej. Przymocuj telefon komórkowy do DJI OM 5.

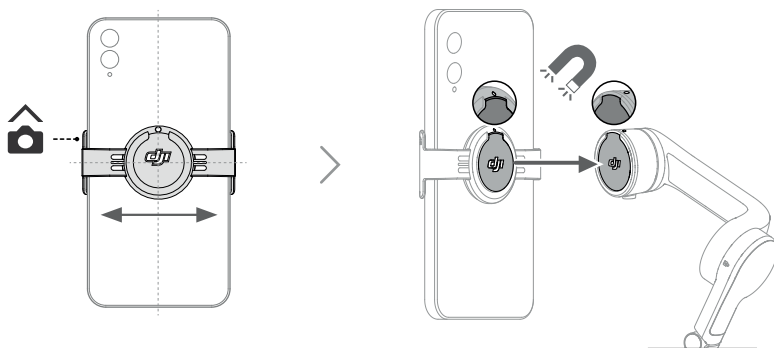

4. Naciśnij i przytrzymaj przycisk M, aby włączyć DJI OM 5.

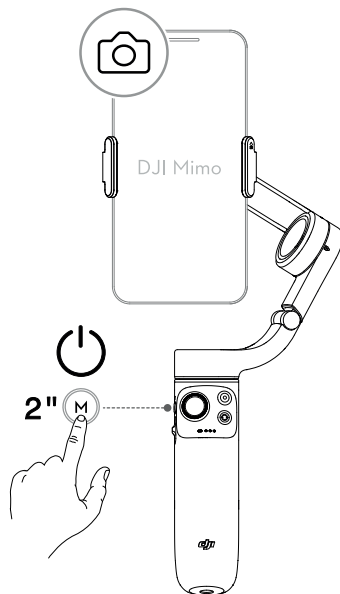

5. Wbudowany wysięgnik może być przedłużony do 215 mm, a kąt może być regulowany od 0 do 90°.

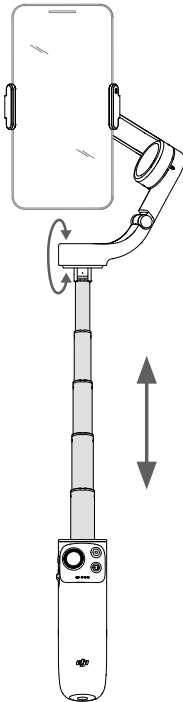

-
- ⚠
- Upewnij się, że kierunek klamry magnetycznej jest taki sam jak na rysunku i że znajduje się on na środku telefonu. W przeciwnym razie może to mieć wpływ na działanie gimbału.
 - Wyreguluj klamrę telefonu i upewnij się, że jest takiej samej pionowej pozycji co telefon.
 - Jeśli używasz telefonu o grubości mniejszej niż 7,5 mm lub o wadze mniejszej niż 170 g, należy użyć dołączonej podkładki, aby uzyskać optymalną wydajność.
 - Zamontuj telefon komórkowy przed włączeniem DJI OM 5. Jeśli nie zostanie wykryty telefon komórkowy, DJI OM 5 zacznie wibrować i przejdzie w tryb czuwania. Aby wyprowadzić go z trybu czuwania, naciśnij dowolny przycisk po zamontowaniu telefonu komórkowego.
-

Korzystanie z DJI OM 5

Po włączeniu zasilania, DJI OM 5 domyślnie przejdzie w tryb follow. Gimbal przekształca ruchy joysticka w płynne przejścia pan i tilt, a także redukuje wpływ naturalnych drgań. Telefon komórkowy może być również regulowany ręcznie.

Funkcje przycisków i portów



Przycisk M

Przy wyłączonym zasilaniu

Naciśnij raz: sprawdź poziom naładowania baterii.

Naciśnij i przytrzymaj: włączanie.

Gdy włączony

Naciśnij raz: przełącz pomiędzy trybem foto lub wideo (domyślnie) lub wejdź w szybkie ustawienia (funkcja ustawiona w DJI Mimo).

Naciśnij dwa razy: wejdź w tryb czuwania (wciśnij dowolny przycisk aby wyjść).

Naciśnij cztery razy: przełączanie pomiędzy trybem FPV a trybem follow.

Naciśnij i przytrzymaj: wyłączenie zasilania.

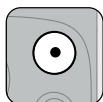

Przycisk migawki/nagrywania

Naciśnij raz: wykonaj zdjęcie, rozpocznij lub zatrzymaj nagrywanie.

Naciśnij i przytrzymaj: aby wykonać serię zdjęć w trybie fotografowania.



Przycisk przełączania

Naciśnij raz: przełączanie pomiędzy przednią i tylną kamerą.

Naciśnij dwukrotnie: przełączanie między trybem poziomym i pionowym.



Joystick

Przesuń w pionie, aby przechylić telefon komórkowy. Przesuń poziomo, aby obrócić telefon. Kierunek sterowania joystickiem można ustawić w programie DJI Mimo. Funkcja joysticka może być również ustawiona w celu przełączania szybkich ustawień.



Suwak sterujący powiększeniem

Przesuń suwak do pozycji +, aby powiększyć obiekt lub przesuń suwak do pozycji -, aby go zmniejszyć. Naciśnij suwak raz, aby zmienić powiększenie. Przesuń suwak w sposób ciągły, aby zmienić powiększenie w sposób ciągły.

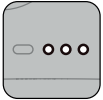

Wskaźniki poziomu baterii

Wskazuje poziom naładowania baterii w DJI OM 5. Szczegółowe informacje znajdują się w poniższej tabeli.

☀️ Wskaźniki określone poniżej:

- Dioda LED jest włączona ○ Dioda LED jest wyłączona
- ☀️ Dioda LED miga. ⚡ Dioda LED szybko miga.

Wzór mrugania	Poziom naładowania baterii
● ● ●	Poziom baterii > 65%
● ● ☀️	45% < poziom baterii ≤ 65%
● ● ○	30% < poziom baterii ≤ 45%
● ☀️ ○	20% < poziom baterii ≤ 30%
● ○ ○	10% < poziom baterii ≤ 20%
☀️ ○ ○	2% < poziom baterii ≤ 10%
⚡ ○ ○	Poziom baterii ≤ 2%

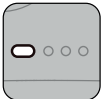

Wskaźnik stanu systemu

Wskazuje aktualny status.

Wzór mrugania	Opis
Ciągły żółty	Bluetooth odłączony
Ciągły zielony	Bluetooth podłączony
Pulsuje na żółto lub zielono	Tryb czuwania
Miga na przemian na czerwono i zielono	Aktualizacja oprogramowania nieudana
Ciągły czerwony	Nieprawidłowa praca gimbału (np. zbyt niska, wysoka temperatura lub rozładowana bateria)
Miga trzy razy na niebiesko, a następnie świeci na zielono	Przejdźcie w tryb FPV
Miga trzy razy na zielono, a następnie świeci na zielono	Wyjdźcie z trybu FPV



Spust

Naciśnij i przytrzymaj, aby wejść w tryb blokady. W trybie blokady gimbal nie będzie podążał za ruchami uchwytu. Zwolnij, aby wyjść z trybu blokady. Naciśnij raz, aby uruchomić lub zatrzymać ActiveTrack 4.0 (wymaga użycia z Mimo). Naciśnij dwa razy, aby wyśrodkować gimbal. Podczas korzystania z ActiveTrack 4.0, gimbal zostanie ponownie ustawiony na środku widoku kamery. Wciśnij raz, a następnie wciśnij i przytrzymaj, aby wejść w tryb Sport. Zwolnij, aby wyjść. W trybie Sport zwiększa się prędkość podążania gimbału, co pozwala uchwycić szybkie ruchy.



Port ładowania (USB-C)

Umożliwia ładowanie DJI OM 5 poprzez podłączenie ładowarki USB do tego portu.



1/4"-20 UNC Port

Port 1/4"-20 UNC może być użyty do zamocowania statywu.



Otwór na śrubę M3×0,5

Służy do mocowania przeciwwag. Przeciwwagi należy używać, jeśli na telefonie zamontowany jest obiektyw lub mikrofon. Upewnij się, że całkowita waga tych akcesoriów jest mniejsza niż 290 g

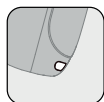

Otwór na smycz

Otwór na smycz może być użyty do zamocowania paska na rękę.

Obsługa kombinacji

Połączenie Bluetooth może zostać zresetowane, jeśli DJI OM 5 nie może zostać podłączony lub znaleziony. Naciśnij jednocześnie przycisk włącznika, przycisk migawki i spust, aby zresetować połączenie Bluetooth. Połączenie Bluetooth jest zresetowane pomyślnie, gdy wskaźnik stanu systemu zmieni się z zielonego na żółty. Wyszukaj DJI OM 5 i połącz ponownie.



DJI OM 5 wyłączy się automatycznie, jeśli przez trzy minuty nie będzie wykonywana żadna operacja w trybie czuwania.

Tryb pracy

Poniższe rysunki przedstawiają tryby pracy podczas używania OM 5 w trybie portretowym. Te same tryby pracy mają zastosowanie, gdy aparat jest używany w trybie poziomym.

Tryb pionowy

Tryb pionowy może być używany bez dalszego działania użytkownika. W tym trybie należy nacisnąć przycisk spust dwa razy szybko, aby wyśrodkować telefon.

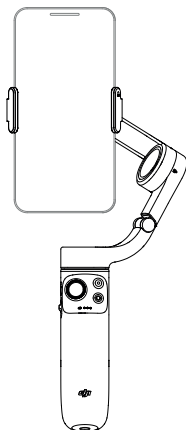

Tryb podwieszany

Przytrzymaj DJI OM 5 do góry nogami, aby wejść w Tryb podwieszany, w którym telefon komórkowy może łatwo przechwytywać obrazy z niższej pozycji. Naciśnij spust dwa razy, aby wyśrodkować telefon.

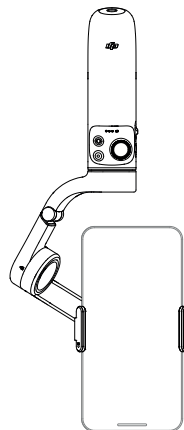

Tryb boczny

Obróć DJI OM 5 w prawo lub w lewo o 90°, aby przejść z trybu pionowego do trybu bocznego. Naciśnij spust dwa razy, aby wyśrodkować telefon komórkowy.

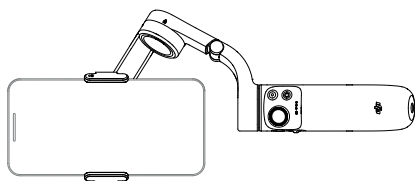

Tryb latarkowy



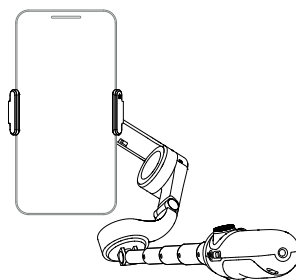



Wysuń wbudowany wysięgnik i ustaw kąt w trybie latarkowym. Używaj trybu latarkowego do fotografowania z niskiego kąta.

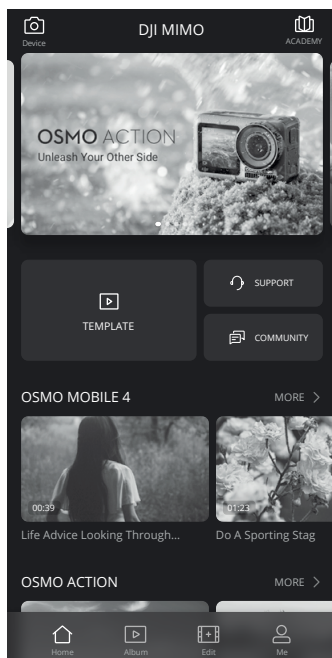

Aplikacja DJI Mimo

Oglądaj na żywo przekaz wideo w jakości HD na ekranie swojego telefonu komórkowego dzięki aplikacji DJI Mimo. Aplikacja pozwala również na korzystanie z ShotGuides, Story mode, Hyperlapse, Timelapse, ActiveTrack 4.0, DynamicZoom, i Pano, lub skonfigurować ustawienia kamery i gimbala w zaledwie kilka stuknięć.



-  **Urządzenie:** dotknij, aby połączyć się z DJI OM 5. Po połączeniu DJI Mimo przejdzie do widoku kamery
-  **Academy:** dotknij, aby obejrzeć tutoriale i przejrzeć instrukcje obsługi.
-  **AI Editor:** udostępnia kilka szablonów do edycji zdjęć lub filmów.
-  **Home:** dotknij, aby powrócić do ekranu głównego.
-  **Album:** zarządzaj i przeglądaj materiał filmowy z telefonu lub urządzeń DJI.
-  **Edit:** stuknij, aby edytować zdjęcia lub filmy z DJI OM 5 lub importować i edytować z urządzenia mobilnego.
-  **Profil:** zarejestruj lub zaloguj się do konta DJI. Zobacz dzieła i ustawienia, sprawdź polubienia i followersów, wysyłaj wiadomości do innych użytkowników i połącz się z DJI Store

Podłączanie do aplikacji DJI Mimo

1. Włącz zasilanie DJI OM 5.
2. Włącz Bluetooth w telefonie komórkowym i połącz się z urządzeniem za pomocą OM 5 w DJI Mimo.
3. Autoryzacja dostępu do informacji o urządzeniu i danych GPS jest wymagana podczas korzystania z DJI Mimo po raz pierwszy w celu zakończenia aktywacji.

Wymagane jest również połączenie z internetem.

4. DJI OM 5 zostanie aktywowany po autoryzacji, a aplikacja przejdzie do widoku z kamery.

⚠ Po połączeniu przez Bluetooth DJI OM 5 jest w stanie kontrolować kamerę telefonu bez DJI Mimo. Szczegółowe informacje znajdują się na liście kompatybilności.

Widok kamery



1. Strona główna

🏠 Stuknij, aby powrócić do ekranu głównego.

2. ShotGuides

📖 ShotGuides zawierają samuczki fotografowania krok po kroku, zgodnie z danym scenariuszem i pomagają użytkownikom w tworzeniu filmów wideo.





3. Pole wyboru ActiveTrack

👤 ActiveTrack 4.0 został zoptymalizowany do śledzenia ludzi za pomocą modelu głowy i ramion oraz wykrywania twarzy z wykorzystaniem algorytmów deep learning. Obiekt domyślnie pozostaje na środku widoku kamery. Widok kamery może być regulowany ręcznie. Istnieją trzy sposoby korzystania z ActiveTrack 4.0:

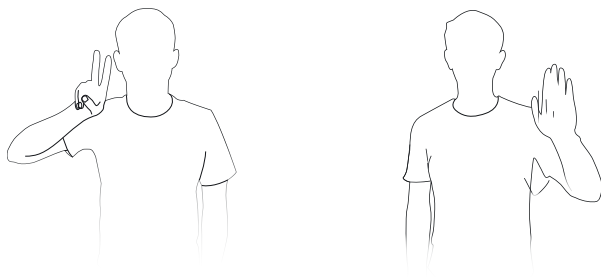
- Przeciągnij pole na ekranie w widoku kamery w programie DJI Mimo. Zielona ramka wokół obiektu oznacza, że funkcja ActiveTrack 4.0 została pomyślnie włączona. Dotknij ikony X w górnym rogu, aby zatrzymać śledzenie.
- Włącz funkcję Gesture Control w aplikacji DJI Mimo i wykonaj gest dłoni lub V przez jedną do dwóch sekund stojąc przodem do kamery. Tylna kamera wykryje najbliższą głowę i ramiona i rozpocznie śledzenie obiektu. Przednia kamera wykryje najbliższą twarz i rozpocznie śledzenie obiektu.

Różnice pomiędzy śledzeniem głowy i ramion, a śledzeniem twarzy polegają na tym, że śledzenie głowy i ramion obsługuje śledzenie 360°, natomiast śledzenie twarzy nie. Ponadto, zasięg wykrywania kamer jest różny. Zasięg wykrywania między tylną kamerą, a gestem wynosi od 0,5 do 4 m, natomiast zasięg wykrywania między przednią kamerą, a gestem wynosi od 0,5 do 2 m. Należy pamiętać, że technologia ActiveTrack 4.0 może zużywać więcej energii i powodować wzrost temperatury telefonu komórkowego.



- C. Naciśnij raz spust, aby uruchomić lub zatrzymać ActiveTrack 4.0. Kiedy używasz ActiveTrack 4.0, poruszaj joystickiem, aby dostosować widok z kamery. Wykonaj gest dłoni lub V, aby zatrzymać nagrywanie.
4. Poziom naładowania akumulatora gimbała
 Wyświetla aktualny poziom naładowania baterii gimbała.
5. Poziom naładowania baterii telefonu komórkowego
 Wyświetla aktualny poziom naładowania baterii telefonu komórkowego.
6. Flash
✳ Wyświetla status lampy błyskowej.
7. Tryb gimbała
 Wyświetla aktualny tryb gimbała: Follow, Tilt Locked, FPV lub SpinShot.
8. Przełącznik kamery przedniej/tylnej
 Stuknij, aby przełączyć między przednią i tylną kamerą telefonu komórkowego.
9. Tryby fotografowania
Przewiń, aby wybrać tryb fotografowania
Hyperlapse: umożliwiał robienie zdjęć Hyperlapse podczas poruszania telefonem
Stuknij przycisk migawki, aby rozpocząć.

Timelapse: istnieją cztery rodzaje timelapse (Fixed Angle, L to R, R to L, oraz Custom Motion). Po wybraniu timelapse stuknij w ustawienia na górze ekranu. Dla Fixed Angle, L to R i R to L, ustaw interwał i czas trwania, a następnie zacznij kręcić. Dla opcji Custom Motion wybierz do 4 punktów, przez które gimbal przesunie kamerę w trakcie ujęcia.

DynamicZoom: wybierz jeden z trybów Move Out i Move In. Po wybraniu trybu przeciągnij pole, aby wybrać obiekt, a następnie dotknij spustu migawki, aby rozpocząć nagrywanie.

Slow Motion: stuknij, aby nagrywać wideo w zwolnionym tempie 4x i 8x.

Wideo: stuknij, aby nagrać normalne wideo.

Zdjęcia: stuknij, aby wykonać pojedyncze zdjęcie. Naciśnij i przytrzymaj, aby wykonać zdjęcie seryjne.

Pano: stuknij, aby zrobić zdjęcie panoramiczne 3x3, 240° lub CloneMe.

Story: udostępnią kilka szablonów do nagrywania wideo.

10. Przycisk migawki

- Stuknij, aby zrobić zdjęcie lub rozpocząć, albo zatrzymać nagrywanie wideo

11. Przełącznik sterowania gestami



Stuknij, aby uzyskać dostęp do ustawień sterowania gestami.

12. Odtwarzanie



Stuknij, aby wyświetlić podgląd zdjęć i filmów wideo.

13. Zoom



Umieść dwa palce na ekranie i rozsuń je, aby powiększyć lub zsuń je, aby pomniejszyć.

14. Parametry nagrywania

1/100 ISO 80 0 Wyświetla wartości czasu naświetlania, ISO i EV.

15. Ustawienia ■ ■ ■



Ustawienia aparatu

Ustawienia różnią się w zależności od trybu fotografowania. Należy pamiętać, że ustawienia lampy błyskowej, balansu bieli i siatki są dostępne tylko podczas korzystania z tylnego aparatu. W przypadku urządzeń z systemem iOS funkcja Selfie Flip jest dostępna podczas korzystania z przedniej kamery w trybie foto i wideo.

W przypadku urządzeń z systemem Android, funkcja Selfie Flip jest dostępna tylko w trybie foto.



Ustawienia gimbala

Tryb Gimbal

a. Follow: osie pan i tilt podążają za ruchem

b. Tilt Locked: podąża tylko oś pan.

c. FPV: osie pan, tilt i roll podążają za ruchem.

d. SpinShot: za ruchem podążają osie pan, tilt i roll. Joystick może być użyty do sterowania obrotem osi roll.

Przełącznik trybu Sport: stuknij, aby włączyć lub wyłączyć tryb Sport. W trybie Sport, prędkość podążania gimbala znacznie wzrasta. Jest on odpowiedni do filmowania w sytuacjach, w których obiekty poruszają się gwałtownie i z dużą prędkością

Szybkość zoomu: stuknij, aby ustawić szybkość zoomu podczas korzystania z suwaka sterowania przybliżeniem.

Prędkość joysticka: stuknij, aby ustawić maksymalną prędkość podczas sterowania joystickiem. Dostępne są opcje Fast (Szybko), Medium (Średnio) i Slow (Wolno).

Kierunek sterowania joystickiem: do wyboru Free oraz Horiz/Vert. Free pozwala gimbalowi

na sterowanie gimbalem w kierunku poziomym i pionowym jednocześnie. Horiz/Vert umożliwia gimbalewi sterowanie w kierunku poziomym lub pionowym.

Invert Pan Control: po włączeniu tej funkcji kierunek ruchu osi obrotu jest odwrotny do poprzedniego kierunku.

Invert Tilt Control: po włączeniu tej funkcji, kierunek ruchu osi tilt jest odwrotny do poprzedniego.

Wciśnij przycisk M: przełączanie pomiędzy trybem foto i wideo lub wejście/wyjście z szybkiego menu. Funkcja może być ustawiona przez użytkownika.

Automatyczna kalibracja gimbala: redukuje dryf spowodowany przez pobliskie zakłócenia magnetyczne lub błąd człowieka. Przed kalibracją, umieść DJI OM 5 na płaskiej powierzchni używając statywu. Nie dotykaj gimbala podczas kalibracji.

Pozioma regulacja gimbala: przed przystąpieniem do regulacji gimbala należy upewnić się, że magnetyczna klamra telefonu jest wypoziomowana.

■ Ogólne ustawienia

Zawiera takie informacje, jak: Device Management (Zarządzanie urządzeniem), Device Name (Nazwa urządzenia), Firmware Version (Wersja oprogramowania sprzętowego) i Serial Number (Numer seryjny).

16. Ustawienia parametrów nagrywania

Tryby fotografowania	Ustawienia
Hyperlapse	Rozdzielczość i FPS, czas, ISO, czas naświetlania i EV
Timelapse	Rozdzielczość i FPS, klatkarz, ISO, czas naświetlania i EV
Dynamic Zoom	Efekty Glamour, klatkarz, ISO, czas naświetlania i EV
Slow Motion	ISO, czas naświetlania i EV
Wideo	Efekty Glamour, klatkarz, ISO, czas naświetlania i EV
Zdjęcia	Efekty Glamour, odliczanie, ISO, czas naświetlania i EV
Pano	3×3, 240°, CloneMe Pano, odliczanie, ISO, czas naświetlania i EV

- ⚠ • Po włączeniu opcji Glamour Effects maksymalna rozdzielczość wideo wynosi 1080p.
- Ustawienia parametrów fotografowania różnią się w zależności od modelu telefonu. Więcej informacji można znaleźć na liście kompatybilności z telefonami (www.dji.com/om-5/downloads).

Aktualizacja oprogramowania

Użyj programu DJI Mimo do aktualizacji oprogramowania sprzętowego DJI OM 5. Trwa to około trzech minut.

Jak zaktualizować

Przed rozpoczęciem aktualizacji upewnij się, że poziom naładowania baterii wynosi co najmniej 15% (świecą się co najmniej dwa wskaźniki poziomu naładowania baterii). Podłącz DJI OM 5 do swojego urządzenia mobilnego i uruchom DJI Mimo. Zostanie wyświetlone powiadomienie, jeśli dostępna jest nowa aktualizacja oprogramowania sprzętowego. Aby rozpocząć aktualizację, podłącz urządzenie mobilne z Internetem i postępuj zgodnie z instrukcjami wyświetlanymi na ekranie. Nie wychodź z programu DJI Mimo podczas aktualizacji oprogramowania. Zwracaj uwagę na komunikaty wyświetlane na ekranie. Jeśli wskaźnik stanu systemu będzie migał na przemian na zielono i czerwono, a następnie stanie się zielony, to aktualizacja oprogramowania sprzętowego zakończyła się sukcesem. Jeśli aktualizacja nie powiodła się, uruchom ponownie DJI OM 5 i DJI Mimo, podłącz ponownie Bluetooth, a następnie ponów próbę.

Przechowywanie

DJI OM 5 został zaprojektowany tak, aby można go było złożyć w celu łatwiejszego przechowywania i transportu. Upewnij się, że w pełni schowałeś wbudowany wysięgnik i złożyłeś OM 5 po wyłączeniu zasilania. Obróć oś pan i tilt jak pokazano na rysunku i złoż gimbal. Znacznik ramienia osi powinien wpasować się w otwór na uchwycie. Obracaj oś pan aż do usłyszenia kliknięcia, co oznacza, że gimbal jest zabezpieczony.

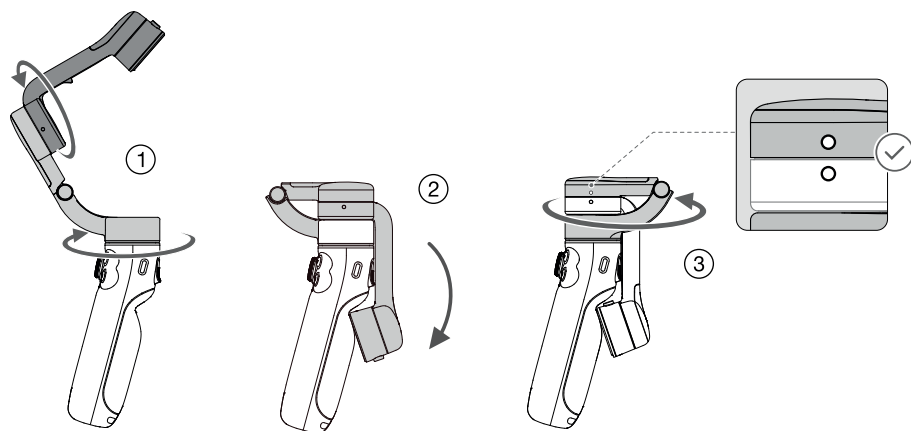

Specyfikacja

Nazwa	DJI OM 5
Model	OE100
Wymiary	Rozłożony: 264.5 x 111.1 x 92.3 mm Złożony: 174.7 x 74.6 x 37 mm Wbudowany Wysięgnik: 215 mm
Waga	292 g (gimbal) 34 g (magnetyczna klamra na telefon)
Zużycie energii	1.2 W (stan spoczynku, zbalansowany)
Zasięg mechaniczny	Pan: -161.12° to 172.08° Roll: -127.05° to 208.95° Tilt: -101.46° to 229.54°
Maksymalna prędkość kontroli	120°/s
Kompatybilne telefony	Waga: 230±60 g Przekątna: ≤ 196 mm (or ≤ 7.72 in) Grubość: 6.9-10 mm Szerokość: 67-84 mm
Tryb bezprzewodowy	Bluetooth Low Energy 5.0
Moc transmisji (EIRP)	≤5 dbm
Częstotliwość pracy	2.400-2.4835 GHz
Typ baterii	Li-Po 2S
Pojemność	1000 mAh
Energia	7.74 Wh
Napięcie	6-8.8 V
Temperatura ładowania	5° to 40° C (41° to 104° F)
Temperatura pracy	0° to 40° C (32° to 104° F)
Czas ładowania	1,5 h (Mierzone przy użyciu zasilacza 10W w temperaturze otoczenia 25° C)
Czas pracy	6 h (W idealnych warunkach z odpowiednio wyważonym gimbałem)

Treść ta może ulec zmianie.

Pobierz najnowszą wersję z
www.dji.com/om-5/downloads



WARUNKI GWARANCJI PRODUKTÓW MARKI DJI

Gwarant: SZ DJI BaiWang Technology Co, Building No.1.2.7.9,Baiwang Creative Factory, No.1051,Songbai Road,Nan shan Xili District,Shenzhen,China

Dystrybutor: Firma INNPRO Robert Błędowski, - Dystrybutor produktów DJI na terenie Polski oraz Rekomendowany Serwis Produktów Marki DJI

1. Okres Gwarancji wynosi:

- a) 24 miesiące od daty sprzedaży (zgodnie z datą na dowodzie zakupu). Zasięg terytorialny ochrony gwarancyjnej dotyczy całego terytorium Polski.
- b) 12 miesięcy od daty sprzedaży na części oraz akcesoria podlegające zużyciu takie jak: akumulatory, kable, obu dowy, śmigła.

2. Dystrybutor jest jednocześnie pośrednikiem w realizacji zgłoszeń gwarancyjnych między nabywcą a Gwarantem.

3. Warunkiem przyjęcia produktu do naprawy gwarancyjnej jest dostarczenie przez nabywcę urządzenia pochodzącego z dystrybucji INNPRO do siedziby sprzedawcy wraz z widocznym numerem seryjnym oraz ważnym dowodem zakupu (paragon, rachunek uproszczony, faktura VAT). Serwis gwarancyjny może odmówić wykonania naprawy gwarancyjnej w przypadku stwierdzenia niezgodności danych zawartych w powyższych dokumentach.

4. Gwarant zapewnia, że każdy zakupiony produkt marki DJI będzie wolny od wad materiałowych i wad produkcyjnych podczas normalnego użytkowania w okresie gwarancyjnym, zgodnego z opublikowanymi materiałami dotyczącymi produktu. Materiały opublikowane przez DJI obejmują między innymi podręcznik użytkownika, instrukcję obsługi,

zówki bezpieczeństwa, specyfikacje, powiadomienia w aplikacji i komunikaty serwisowe.

5. Gwarancją objęte są wyłącznie wady spowodowane wadami tkwiącymi w sprzedanym produkcie.

6. Gwarancja nie obejmuje:

Każdej wady powstałej w wyniku niewłaściwego użytkowania produktu, w szczególności, niezgodnego z instrukcją obsługi bądź przepisami bezpieczeństwa.

Mechanicznego uszkodzenia produktu i wywołanej w nim wady.

Każdej wady powstałej w wyniku napraw wykonanych przez podmioty nieupoważnione (w tym przez nabywcę).

- Uszkodzenia lub wadliwego działania spowodowanego niewłaściwą instalacją urządzeń, współpracujących z produktem.
- Uszkodzenia w skutek Katastrofy lub obrażeń od ognia spowodowanych czynnikami nieprodukcyjnymi, w tym, ale nie wyłącznie błędami operatora.
- Uszkodzeń spowodowanych nieautoryzowanymi modyfikacjami, demontażem lub otwieraniem obudowy, niezgodnie z oficjalnymi instrukcjami użytkowania.
- Uszkodzeń spowodowanych nieprawidłową instalacją, nieprawidłowym użytkowaniem lub działaniem niezgodnym z oficjalnymi instrukcjami użytkowania.
- Uszkodzeń spowodowanych przez nieautoryzowanego dostawcę usług.
- Uszkodzeń spowodowanych nieautoryzowanymi modyfikacjami obwodów i niedopasowaniem lub niewłaściwym użyciem akumulatora i ładowarki.
- Uszkodzeń spowodowanych lotami, w których nie zastosowano się do zaleceń w oficjalnych instrukcjach użytkowania.
- Uszkodzeń spowodowanych użytkowaniem produktu w złej pogodzie (np. przy silnych wiatrach, deszczu lub burzach piaskowych itp.)
- Uszkodzeń spowodowanych użytkowaniem produktu w środowisku, w którym występują zakłócenia elektromagnetyczne (tj. na obszarach wydobywczych lub w pobliżu wież transmisji radiowej, przewodów wysokiego napięcia, stacji energetycznych itp.)
- Uszkodzeń spowodowanych użytkowaniem produktu w środowisku, w którym występują zakłócenia z innych urządzeń bezprzewodowych (tj. aparatur, bezprzewodowego sygnału wideo, sygnału Wi-Fi itp.)
- Uszkodzeń spowodowanych użytkowaniem produktu przy masie większej niż bezpieczna masa startowa, którą określono w instrukcji użytkowania.
- Uszkodzeń spowodowanych przez wymuszony lot, gdy elementy są zużyte lub uszkodzone.
- Uszkodzeń spowodowanych przez problemy z niezawodnością lub kompatybilnością podczas korzystania z nieautoryzowanych części.
- Uszkodzeń spowodowanych działaniem urządzenia przy słabo naładowanym lub uszkodzonym akumulatorze.
- Nieprzerwanego lub wolnego od błędów użytkowania produktu.
- Utrat lub uszkodzenia danych przez produkt.

- Wszystkich programów, dostarczonych wraz z produktem lub zainstalowanych później.
 - Awarii lub uszkodzeń spowodowanych przez produkty stron trzecich, w tym te, które DJI może dostarczyć lub zintegrować z produktem DJI na żądanie.
 - Uszkodzeń wynikających z pomocy technicznej innej niż DJI
 - Produktów lub części ze zmienioną etykietą identyfikacyjną lub, z których usunięto etykietę identyfikacyjną.
 - Części i akcesoriów podlegających normalnemu zużyciu w czasie eksploatacji, w szczególności zarysowań, trudno do usunięcia zabrudzeń, wytarcia napisów, akumulatorów, itp.
 - Czynności wymienionych w instrukcji obsługi, przeznaczonych do wykonania przez użytkownika.
 - Uszkodzeń powstałych w przypadku zdarzeń losowych, takich jak pożar, powódź, przepięcia sieci energetycznej, wyładowania elektryczne, zalanie, działanie środków chemicznych oraz innych czynników zewnętrznych, powodujących np. korozję czy plamy.
7. Gwarancja obejmuje bezpłatną wymianę części zamiennych potrzebnych do naprawy oraz robociznę w okresie gwarancji. Usterki ujawnione w okresie gwarancji mogą być usuwane tylko przez autoryzowany lub oficjalny serwis Gwarant w ta w możliwie jak najkrótszym terminie, nie dłuższym niż 60 dni roboczych.
8. Czas trwania naprawy gwarancyjnej uwarunkowany jest rodzajem oraz zakresem usterek, a także dostępnością części serwisowych. Do czasu trwania usługi serwisowej nie wlicza się okresu, kiedy Gwarant nie może podjąć się realizacji usługi serwisowej z przyczyn leżących po stronie kupującego lub po stronie oficjalnego serwisu marki DJI.
9. W ramach napraw gwarancyjnych, Gwarant realizuje naprawy sprzętu DJI posiadającego gwarancję DJI samodzielnie lub za pośrednictwem oficjalnego serwisu DJI na terenie UE.
10. Klient zobowiązany jest do dostarczenia sprzętu w pełni zabezpieczonego przed uszkodzeniami podczas transportu, jeśli zachodzi konieczność dostarczenia sprzętu do sprzedawcy. W innym przypadku ryzyko uszkodzenia sprzętu podczas transportu ponosi klient.
11. W przypadku stwierdzenia usterki klient powinien zgłosić usterkę w miejscu zakupu.
12. Jeżeli wysyłka produktu z Serwisu do nabywcy jest realizowana za pośrednictwem firmy kurierskiej, nabywca zobowiązany jest do sprawdzenia stanu sprzętu w obecności przedstawiciela firmy kurierskiej, na prośbę nabywcy. Sporządza protokół szkody, stanowiący wyłączną podstawę do dochodzenia ewentualnych roszczeń reklamacyjnych. Jeżeli nabywca nie przekazał serwisowi danych adresowych wysyłka po naprawie nie będzie realizowana. Jeżeli zgłaszający z jakichkolwiek przyczyn odmówi odbioru przesyłki (z wyłączeniem przesyłek uszkodzonych w transporcie z ważnym protokołem szkody), przesyłka zostanie zwrócona do serwisu, a ponowna wysyłka produktu z serwisu do nabywcy odbędzie się na koszt nabywcy.
13. Nabywcy przysługuje prawo do wymiany sprzętu na nowy jeżeli producent stwierdzi na piśmie iż usunięcie wady jest niemożliwe. Sprzęt podlegający wymianie musi być kompletny. W razie dostarczenia zdekompletowanego zestawu, koszty brakującego wyposażenia ponosi nabywca.
14. Jeżeli zostanie ujawniona usterka w elemencie zestawu, należy dostarczyć do serwisu urządzenie jak i dowód zakupu całego zestawu.
15. Podczas świadczenia usług gwarancyjnych, Gwarant odpowiada za utratę lub uszkodzenie produktu tylko gdy jest on w jego posiadaniu.
16. Jeśli urządzenie ujawni wady w ciągu (7) dni od daty zakupu i zostaną one potwierdzone przez Serwis, Gwarant dołoży wszelkich starań aby produkt został wymieniony na nowy, wolny od wad w czasie 14 dni roboczych w ramach gwarancji DOA. Gwarant zastrzega sobie prawo do odmowy realizacji wymiany DOA w przypadku braków magazynowych.
17. Usługa gwarancji DOA nie zostanie zrealizowana jeśli:
- Produkt został dostarczony do Gwaranta po ponad (7) dniach kalendarzowych od jego zakupu.
 - Dowód zakupu, paragony lub faktury nie zostały dostarczone razem z urządzeniem lub istnieje podejrzenie, że to stały sfalszowane lub przerobione.
 - Produkt dostarczony do Gwaranta w celu wymiany nie obejmuje wszystkich oryginalnych akcesoriów, dodatków i opakowań lub zawiera przedmioty uszkodzone z winy użytkownika.
 - Po przeprowadzeniu wszystkich odpowiednich testów przez Gwaranta, produkt nie będzie zawierał żadnych wad.
 - Jakikolwiek błąd lub uszkodzenie produktu spowodowane będzie przez nieautoryzowane użycie lub modyfikację produktu, takich jak ekspozycja na wilgoć, wprowadzanie ciał obcych (wody, oleju, piasku, itd.) lub niewłaściwego montażu lub eksploatacji.
 - Etykiety produktów, numery seryjne, znaki wodne itp. wykazują oznaki sabotażu lub zmiany.
 - Uszkodzenia są spowodowane przez niekontrolowane czynniki zewnętrzne, w tym pożary, powodzie, silne wiatry lub uderzenia pioruna.
18. Gwarant nie ponosi odpowiedzialności za:
 Utratę lub ujawnienie jakichkolwiek danych w tym informacji poufnych, informacji zastrzeżonych lub informacji osobistej zawartych w produkcie.
 obrażenia ciała (w tym śmierć), szkody majątkowe, osobiste lub materialne spowodowane użyciem produktu niezgodnie z instrukcją obsługi. Skutki prawne i inne następstwa wywołane niedostosowaniem użytkownika do przepisów prawa na terenie Polski i innych krajów.
19. Gwarancja nie wyłącza, nie ogranicza ani nie zawiesza uprawnień kupującego wynikających z przepisów o rękojmi za wady rzeczy sprzedanej w przypadku kiedy nabywca jest konsumentem. Jeśli kupujący jest przedsiębiorcą, rękojmia zostaje wykluczona Zgodnie z art. 558 § 1 Kodeksu Cywilnego.